

## NOTICE DE MONTAGE : DCA210L/12V 60VA (pour lampe Led)

### 2 câblages possibles : ECLAIRAGE PERMANENT ou COUPURE LUMIERE à L'ETAGE

#### 1 Version cabine avec éclairage permanent

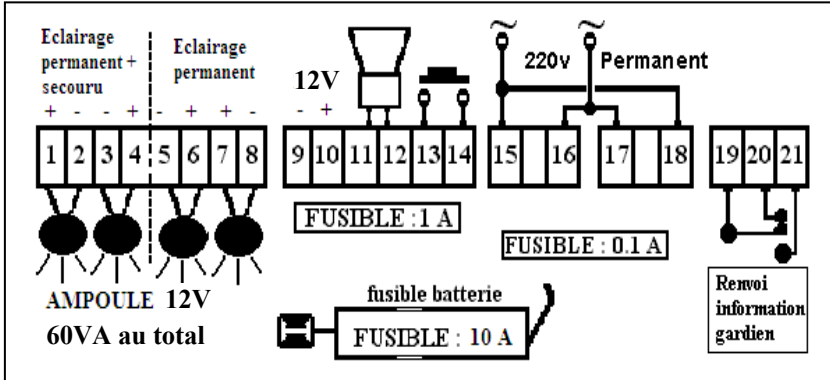

1° Brancher les éclairages Led sur les bornes 1/2 ou 3/4 pour les ampoules qui resteront **secourues** (maximum **1 lampe** de **60 W** ou **2** de **30W/12V** ).

2° Brancher les lampes **non secourues** sur les bornes 5/6 ou 7/8 (bien sûr, les lampes **secourues** fonctionnent normalement quand le **230V** est présent. )

3° Brancher le **230V permanent** sur les bornes 15 et 16. (**Attention l'absence de 230V** sur ces bornes empêche le **chargement** de la batterie.)

#### 2 Version cabine avec coupure éclairage à l'étage

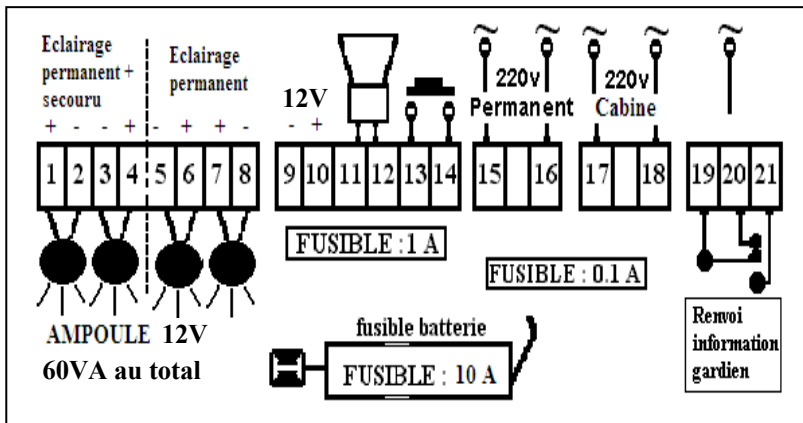

#### 2 possibilités

a) Cas éclairage permanent : il faut obligatoirement **relier** les broches 15 & 18 et les broches 16 & 17 (comme indiqué sur le SCHEMA N° 1)

b) Cas coupure éclairage à l'étage : brancher le **220v permanent** aux broches 15 & 16 au et le **230V 'cabine'** aux broches 17 & 18 comme indiqué sur le SCHEMA N° 2)

### Caractéristiques communes :

**BORNES 9 & 10** : 12V / 0.5 A protégé par fusible pour brancher : clavier à codes, téléphone, etc...

**BORNES 11 & 12** : Vous pouvez brancher **1 à 3 sirènes** en **parallèle** sur ces bornes (les sirènes étant polarisées il faut brancher le - de la sirène à la borne 11 et le + à la borne 12.

**BORNES 13 & 14** : Le bouton sonnerie en cabine se branche sur ces broches (contact sec)

**BORNES 19,20 & 21** : Contacts relais permettant le renvoi d'une info. sonnerie sur synoptique :  
 19 : commun relais - 20 : contact repos - 21 : contact travail

Brancher la **cosse noire** sur la batterie ( - batterie ) et la **cosse rouge** ( + batterie ) et fermez le coffret . Branchez un **fil de terre** sur la tête de vis placée sous l'étiquette de contrôle **C.E.**

Vous pouvez à tout moment effectuer des tests grâce au bouton de test placé vers les 5 presses étoupe .

En cas de doute vous pouvez à tout moment contacter notre service technique au : **04 72 14 09 08**